



تقييم المركبة

Premium Inspection



للتأكد من صحة التقرير

معلومات التقرير

ee3a8a8f-9ab3-4b87-a7b9-cafa36191488	رقم التقرير
13/05/2026	تاريخ التقرير
جمعية معهد تضامن النساء الاردني	طالب الفحص
null	جهة التمويل

معلومات المركبة

Mitsubishi - Lancer	نوع - صنف المركبة	185026 كيلو	المسافة المقطوعة
2014	سنة الصنع	رخصة المركبة	مصدر البيانات
70151 - 20	رقم اللوحة	فراي	لون المركبة - اللون الفرعي
JMYSRCY1AEU001503	رقم الشصي	اوتوماتيك	ناقل الحركة
	رقم المحرك	cc 1600	سعة المحرك

ملخص الفحص

الشاشي الأمامي اليمين	الشاشي الأمامي اليسار	الشاشي الخلفي اليمين	الشاشي الخلفي اليسار	الشاشي
جيد	جيد	جيد	قصعات في الراس اثر ضرب	ملاحظات عامة
لا يوجد ملاحظات				

ملاحظات فحص الهيكل الثابت	الهيكل الثابت
(الهيكل الثابت <<< ضربات بودي)+(الهيكل الامامي <<< ضربة أمامية)+(الهيكل الخلفي <<< ضربة خلفية)	

<p>⊘</p> <p>انظمة السلامة</p> <p>لم يتم طلب الفحص</p>	<p>⚠</p> <p>ناقل الحركة</p> <p>يوجد 1 ملاحظات مسجلة</p>	<p>⚠</p> <p>المحرك</p> <p>يوجد 1 ملاحظات مسجلة</p>	<p>⊘</p> <p>الهيكل المتحرك</p> <p>لم يتم طلب الفحص</p>
<p>⊘</p> <p>سجلات المركبة</p> <p>لم يتم طلب الفحص</p>	<p>⊘</p> <p>فحص الكهرباء الفني</p> <p>لم يتم طلب الفحص</p>	<p>⚠</p> <p>فحص الميكانيك الفني</p> <p>يوجد 1 ملاحظات مسجلة</p>	<p>⊘</p> <p>نظام التكييف</p> <p>لم يتم طلب الفحص</p>
			<p>⊘</p> <p>الاضافات</p> <p>لم يتم طلب الفحص</p>

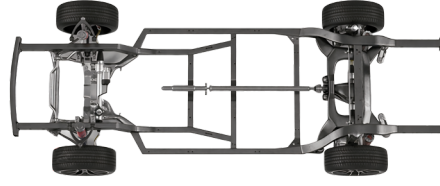

الشاصي الأمامي اليمين



جيد

الشاصي الخلفي اليمين



جيد



الشاصي الأمامي اليسار



جيد

الشاصي الخلفي اليسار

قصعات في الراس اثر ضرب



ملاحظات المنظومة

لا يوجد ملاحظات



الهيكل الامامي

ضربة أمامية



الهيكل الخلفي

ضربة خلفية



الهيكل العلوي

لا يوجد ملاحظات

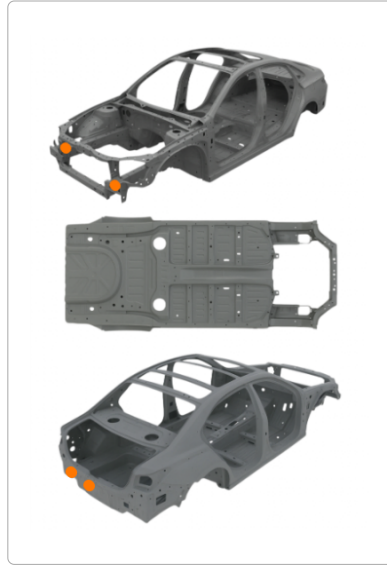

الهيكل السفلي

لا يوجد ملاحظات



هيكل الجنب اليمين

لا يوجد ملاحظات



هيكل الجنب اليسار

لا يوجد ملاحظات

ملاحظات المنظومة

ضربات بودي



كفاءة وأداء المحرك



يوجد صوت خشونة+دخان أزرق



سلامة هيكل المحرك



لا يوجد ملاحظات



فحص تهريب الزيت



لا يوجد ملاحظات



قواعد المحرك



لا يوجد ملاحظات



فحص تهريب سائل تبريد المحرك



لا يوجد ملاحظات



فحص دورة تبريد المحرك



لا يوجد ملاحظات



ملاحظات المنظومة

لا يوجد ملاحظات

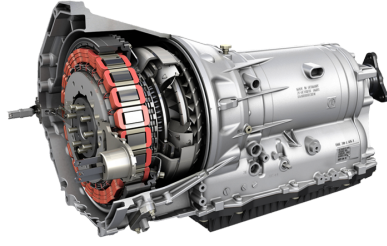

كفاءة وأداء ناقل الحركة 

استهلاك طبيعي



سلامة هيكل ناقل الحركة 

لا يوجد ملاحظات



فحص تهريب الزيت 

لا يوجد ملاحظات



قواعد ناقل الحركة 

لا يوجد ملاحظات

ملاحظات المنظومة

لا يوجد ملاحظات

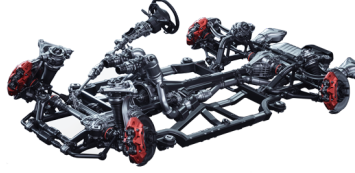

الاكسات الامامية / الخلفية



الاكس الامامي اليمين



يحتاجه الى صيانه جلده الاكس اليمين



الاكس الامامي اليسار



لا يوجد ملاحظات

سلامة الاطارات / الجنطات

الاجزاء الميكانيكية الأخرى

ملاحظات المنظومة

لا يوجد ملاحظات

صور المركبة

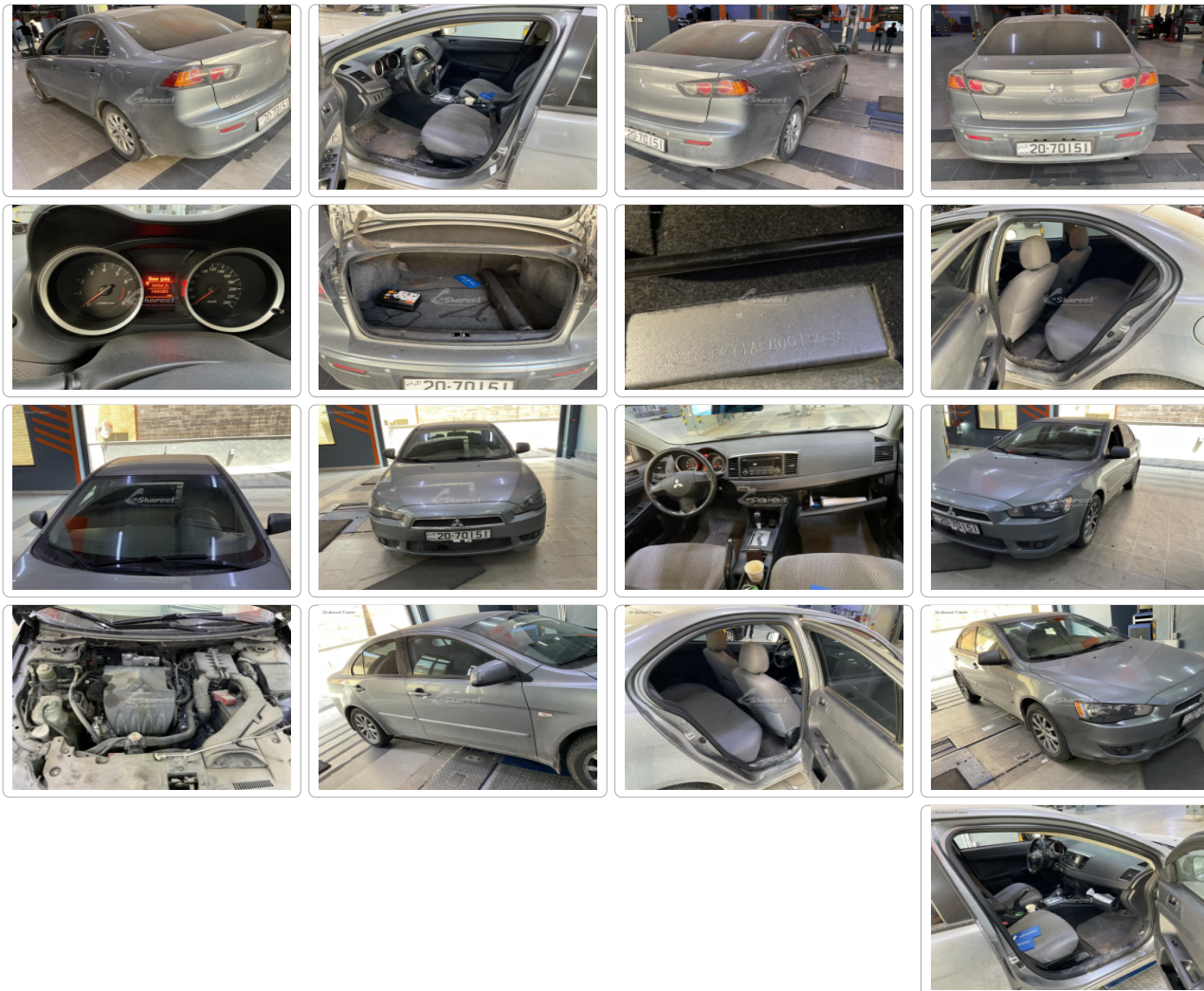

الشاصي



الهيكل الثابت

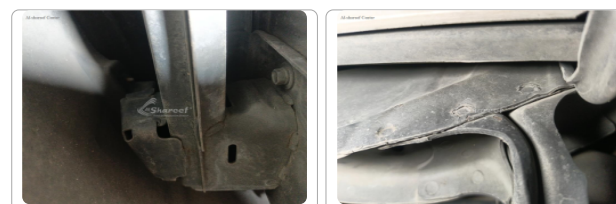

فحص الميكانيك الفني

